

Para (Marca / Modelo):

FORD CARGO

Camión
1517, 1622, 1722, 2422

DESCRIPCIÓN:

o'cuatro introduce al mercado el pre-filtro de aire **FU 270** para la nueva línea de camiones **FORD CARGO generación 2003**; en respuesta a las necesidades de los usuarios, logrando un mayor rendimiento del vehículo en ambientes contaminados.

VENTAJAS:

- Elimina más de un 80% de las impurezas contenidas en el aire antes de que lleguen a los elementos filtrantes.
- Garantiza menor necesidad de mantenimiento y recambio de los elementos filtrantes.
- Mejora en el consumo de combustible.
- Muy fácil instalación.
- Evita el ingreso de agua al sistema de filtrado en seco.
- No requiere mantenimiento, porque es auto-limpiante.
- Protege la vida de su motor y la del turbo.

INSTALACIÓN:

1) Retirar el protector plástico original (su única función es evitar el ingreso del agua a los filtros) dejando la boca semi rectangular libre.

2) Presentar la toma completa (FU 270 + KFV 270 CVW) de manera tal que la manguera, el caño metálico y la boquilla plástica AF 152 queden lo mas alineado posible y permitan a esta última encastrar en la boca libre del filtro. Marcar luego la posición de los agujeros y perforar.

3) Mediante el uso de remaches roscados, abulonar la toma a la cabina.

4) Encastrar la boquilla plástica AF 152 provista en el kitt empujándola hasta que coincidan los agujeros de fijación del protector original con los de las orejas del la boquilla.

5) Por medio de las orejas del la boquilla que tiene en la parte inferior ajustar a la carcasa original apretando los dos tornillos que se proveen (1/4 x 20 x 1").

IMPORTANTE: Dejar como mínimo 10 a 15 cm de distancia entre el techo de la cabina y la parte inferior del pre-filtro para evitar posibles ingresos de agua en días de lluvia.

Pre-filtro de aire modelo:

FU 270

circular técnica número

83

NOTA: Es aconsejable sellar la unión de la boquilla sobre la carcasa con algún adhesivo siliconado (tipo Fastic o Silastic).

Al rebatir la cabina para realizar alguna tarea de mantenimiento se deberá soltar la manguera de conexión en el extremo conectado a la boquilla.

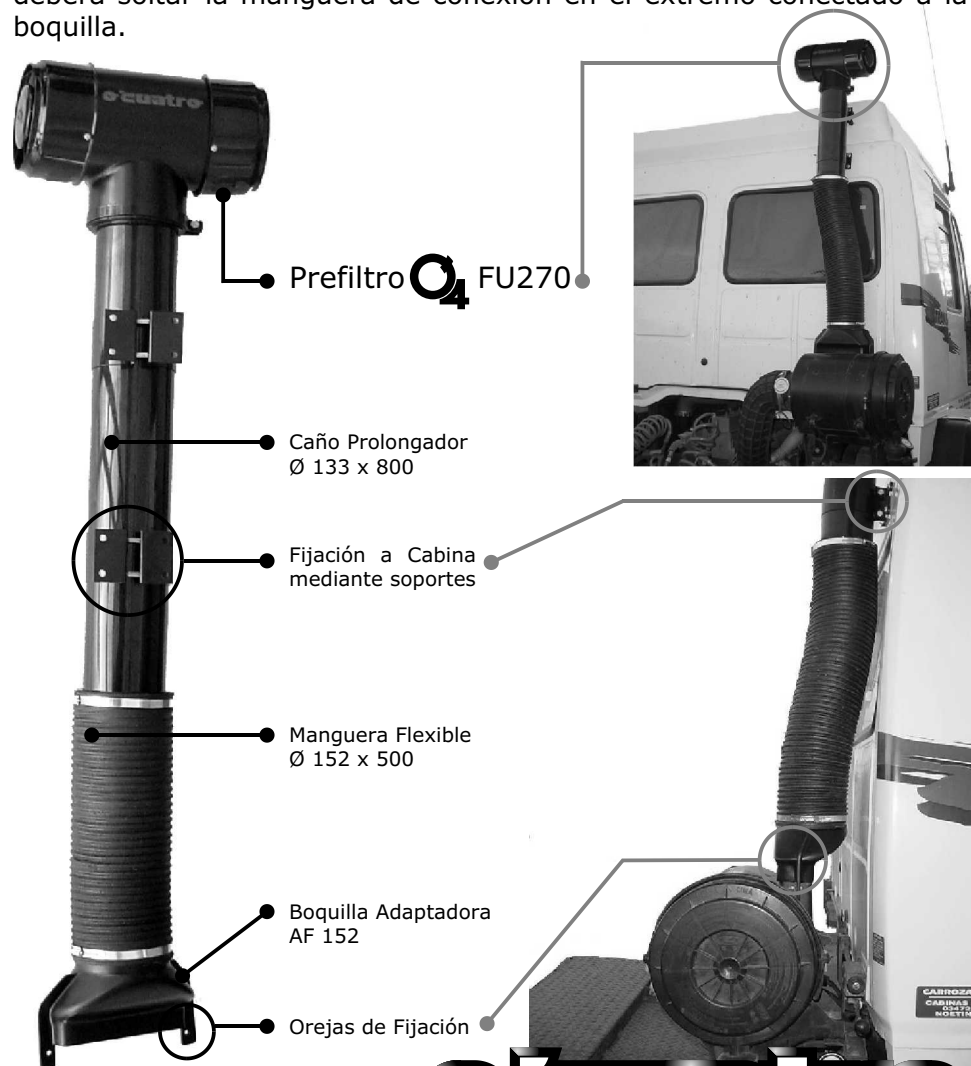

Exíjalo a su distribuidor

Oblan S.A. | Santa Fe | Rep. Argentina | www.ocuatro.com
oblan@arnet.com.ar | Tel.: 0800 999 6282 (Asistencia técnica) |

o'cuatro
CIRCULAR TÉCNICA

Para (Marca / Modelo):

FORD CARGO

Camión
1517, 1622, 1722, 2422

Pre-filtro de aire modelo:

FU 270

circular técnica número

83

DETALLES IMPORTANTES DE INSTALACIÓN:

MODELO FU 270 (Doble Turbina):

- 1-) Asegurarse siempre que la distancia **(A)** sea de no menos de **15 cm**. Esto es muy importante para evitar que el agua ingrese al tubo prolongador cuando "rebota" sobre el techo de la cabina o se acumula en el mismo en días de precipitaciones torrenciales, ayudado por las turbulencias.
- 2-) Verificar que el espacio disponible entre la cabina del camión y la carrocería de carga **(B)** sea de por lo menos **19 cm**. Esto es de vital importancia para garantizar el espacio mínimo necesario de instalación.
- 3-) Evitar siempre que cualquier "rebote" o "chorreo" excesivo del agua que golpea sobre la carrocería de carga, caiga directamente sobre el prefiltro con turbinas.

MODELO KC 111 (Turbina Simple):

- 1-) Asegurarse siempre que la distancia **(A)** sea de no menos de **10 cm**. Esto es muy importante para evitar que el agua ingrese al tubo prolongador cuando "rebota" sobre el techo de la cabina o se acumula en el mismo en días de precipitaciones torrenciales, ayudado por las turbulencias.
- 2-) Verificar que el espacio disponible entre la cabina del camión y la carrocería de carga **(B)** sea de por lo menos **25 cm**. Esto es de vital importancia para garantizar el espacio mínimo necesario de instalación.
- 3-) Evitar siempre que cualquier "rebote" o "chorreo" excesivo del agua que golpea sobre la carrocería de carga, caiga directamente sobre el prefiltro con turbinas.

RECUERDE QUE UNA MALA INSTALACIÓN PUEDE CAUSAR EL HUMEDECIMIENTO DEL PAPEL FILTRANTE Y SU CONSECUENTE ROTURA.

FU 270

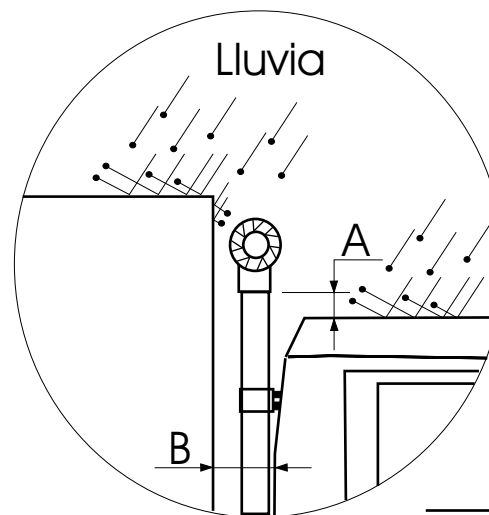

KC 111

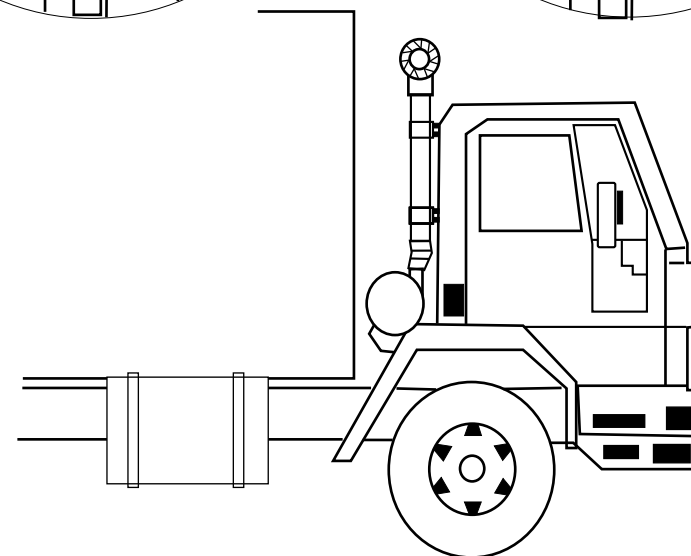
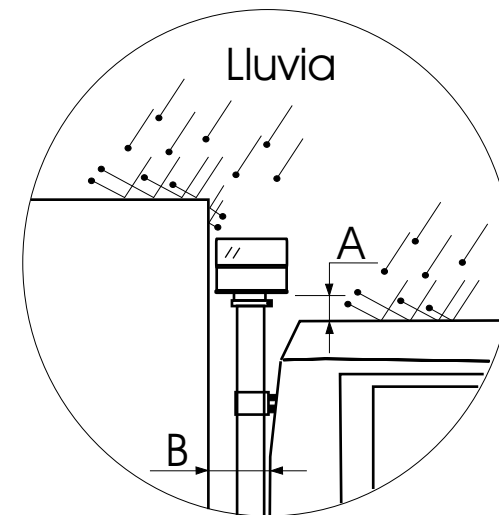

Exíjalo a su distribuidor

| Oblan S.A. | Santa Fe | Rep. Argentina | www.ocuatro.com
oblan@arnet.com.ar | Tel.: 0800 999 6282 (Asistencia técnica) |

ocuatro
CIRCULAR TÉCNICA